

Der starre Antrieb mit Rutschkupplung ermöglicht es Ihnen am Kettwiesel oder am Trets Trike mit Singlespeed den Totpunkt zu überwinden. Die Pedale werden von der Kette mitgezogen und die Rutschkupplung ermöglicht es, die Pedale bei zu schnellen Umdrehungen trotzdem in fester Position zu belassen. Einstellbar in Sekunden.



Hinweis:

Der starre Antrieb kann nur bei Kettwiesel und Trets Trike ohne Schaltung verwendet werden (Ausnahme: Speeddrive und Mountaindrive). Der starre Antrieb darf nicht mit der Rahmenschnellverstellung betrieben werden. Demontieren Sie die Umlenkrollen und kürzen Sie die Kette entsprechend.

Starren Antrieb montieren

1. Halten Sie das Laufrad fest und drehen Sie die Ritzelschraube (3) im Uhrzeigersinn heraus (Achtung: Linksgewinde).
2. Montieren Sie das Singlespeed 18Z Ritzel (2), Schutzscheiben (4) und die Hülsen (5) gemäß Abbildung auf den Freilauf. Setzen Sie das Federblech (1) auf die Ritzelschraube.
3. Montieren Sie den Antrieb. Verwenden Sie mittelfesten Schraubkleber und ziehen Sie die Ritzelschraube mit 79Nm gegen den Uhrzeigersinn fest (Linksgewinde).
4. Führen Sie die beiden M5 Schrauben (7) durch das Federblech (1) und kontern Sie die Schrauben mit jeweils zwei M5 Muttern. Platzieren Sie das Stützblech (6) und ziehen Sie die selbstsichernden M5 Muttern (9) fest. Justieren Sie die Rutschkupplung mit der M8 Schraube (8) und kontern Sie die Schraube mit der Mutter.
5. Um den Freilauf einzustellen, lösen Sie die Kontermutter und ziehen Sie die M8 Schraube an, bis sich das Federblech aus dem Ritzel zieht. Ziehen Sie die Kontermutter wieder an.

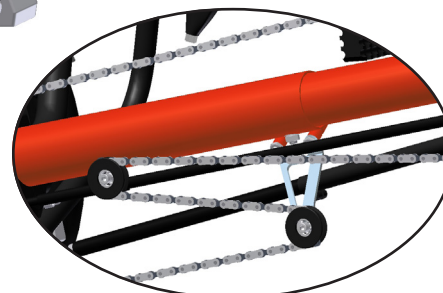
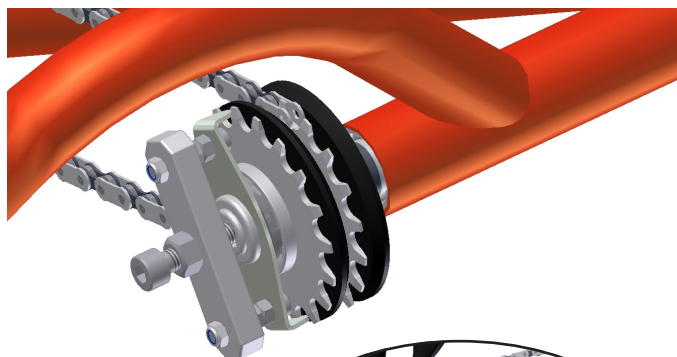

**Umlenkrollen demontieren
remove idler pulleys**

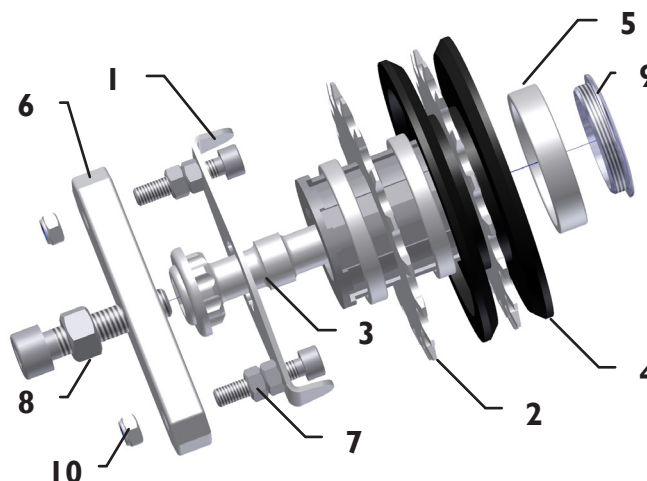

The fixed gear allows you to get over the dead center at your Kettwiesel or Trets Trike with singlespeed. The chain takes the pedals and the slipping clutch allows you to hold the pedal in position by too fast revolutions. Can be switched on/off in seconds.



Note:

The fixed gear is designed only for Kettwiesel and Trets Trike without gearshift, except Speeddrive and Mountaindrive. The fixed gear cannot be used with the frame quick-adjustment. Remove the idler pulleys and shorten the chain adequate.

Installing the fixed gear

1. Brace the wheel and unscrew the sprocket bolt (3) clockwise (attention: left-hand thread).
2. Put the singlespeed 18Z sprocket (2), protection caps (4) and the bushes (5) onto the freewheel according to the picture. Put the spring steel sheet onto the sprocket bolt.
3. Mount the drive. Use mid strength loctite and tighten the sprocket bolt with 79 Nm counter-clockwise.
4. Put the spring steel sheet (1) onto the M5 screws (7) and counter them with two M5 nuts on each side. Fit the support plate on it and tighten the self-locking M5 nuts (9). Adjust the slipping clutch with the M8 bolt (8). Tighten the M8 counternut.
5. To switch the freewheel on, loose the counternut and turn the M8 bolt until the spring steel sheet do not lock the singlespeed sprocket anymore. Tighten the counternut.

Nummer	Beschreibung	Art.-Nr.	Menge
1	Federblech	23493	1
2	Singlespeed 18Z	21791	2
3	Ritzelschraube	21201	1
4	Ritzel Schutzscheibe	21290	2
5	Hülsen 4mm und 7,5mm	24424/24425	1/2
6	Stützblech	24423	1
7	M5x25 Schraube und M5 Mutter	20644/20645	2/4
8	M8x35 Schraube und M8 Mutter	20683/20757	1/1
9	Sicherheitsmutter M5	20707	2
10	Verschlussring	21593	1

Number	Description	Art.No.	Quantity
1	Spring steel sheet	23493	1
2	Singlespeed 18Z	21791	2
3	Sprocket bolt	21201	1
4	Sprocket protection cap	21290	2
5	Bush 4mm and 7,5mm	24424/24425	1/2
6	Support plate	24423	1
7	Allen screw M5x25 and M5 nut	20644/20645	2/4
8	Allen screw M8x35 and M8 nut	20683/20757	1/1
9	M5 selflocking nut	20707	2
10	Lock ring	21593	1